

## Modulaire kookapparatuur 700XP Elektrische friteuse 1 kuip 15 liter

ITEM # \_\_\_\_\_

MODEL # \_\_\_\_\_

NAAM # \_\_\_\_\_

SIS # \_\_\_\_\_

AIA # \_\_\_\_\_



371083 (E7FRED1GFP)

Elektrische friteuse, 1 kuip  
van 15 liter, 2 manden,  
programmeerbaar

### Omschrijving

#### Punt nr \_\_\_\_\_

Elektrisch verwarmde friteuse met een bak van 15 liter, vloermodel met draaideur voor de olie opvangbak. De verwarmings elementen zijn aan de buitenzijde van de frituurbak gemonteerd, zodat een gladde bak met afgeronde hoeken ontstaat, welke zeer

eenvoudig te reinigen is. Door de externe elementen wordt de levensduur van de olie verlengd. Uitgevoerd met Smart Electronic

Control, met elektronische besturing van het frituurproces en met de mogelijkheid van het invoeren van 5 programma's, voor onafhankelijke bediening van de twee frituurmanden met het automatische

lift systeem. Laser technologie maakt een strakke verbinding met andere units van de 700XP lijn mogelijk.

### Belangrijkste Gegevens

- Model voor montage op in hoogte verstelbare RVS poten.
- Diep getrokken V-vormige lasnaden.
- Electronisch bedieningspaneel met 5 standaard programma's (volgens HACCP eisen) met 5 temperaturen en 2 tijden voor de mandenlift.
- Automatisch lift systeem met 2 onafhankelijk regelbare mandenliften.
- Hoog rendement infrarood verwarmingselementen zijn tegen de buitenzijde van de bak gemonteerd.
- Thermostatische regulering van olie temperatuur tot maximaal 185 °C.
- De Smart elektronische temperatuurregeling garandeert de veiligheid van het proces.
- Beveiligingsthermostaat tegen oververhitting is standaard op alle units.
- Voor het gemak van onderhoud bevinden alle grote compartimenten zich aan de voorkant van het apparaat.
- IPX 4 waterdicht.
- [NOT TRANSLATED]
- [NOT TRANSLATED]

### Constructie

- Uitwendige beplating in roestvrijstaal met Scotch Brite afwerking.
- Naadloos geperst bovenblad van 1,5 mm dik roestvrijstaal.
- Haakse zijkanen zorgen voor een vlakke koppeling met andere units en voorkomen kieren en mogelijke vuilophoping tussen de apparaten.
- De binnenzijde van de bak is voorzien van afgeronde hoeken voor meer reiniginggemak.

### Duurzaamheid

- [NOT TRANSLATED]



Gekeurd: \_\_\_\_\_

### Meegeleverde Accessoires

- 1 van Deur voor open onderstel PNC 206350
- 1 van 2 halve manden voor 12, 14 en 15 liter friteuse PNC 921692

### Optionele Accessoires

- Montagekit voor het koppelen van 2 units PNC 206086
- Kit poten met bevestigingsplaat PNC 206136
- Brugsteun 800mm PNC 206137
- Frontale plint 400mm (niet voor gekoelde onderstellen) PNC 206175
- Frontale plint 800mm (niet voor gekoelde onderstellen) PNC 206176
- Frontale plint 1000mm (niet voor gekoelde onderstellen) PNC 206177
- Frontale plint 1200mm (niet voor gekoelde onderstellen) PNC 206178
- Frontale plint 1600mm (niet voor gekoelde onderstellen) PNC 206179
- Grote mand voor automatisch programmeerbare friteuse PNC 206196
- Kruimzeef voor 15liter friteuse PNC 206235
- Paar zijdelingse plinten, hoogte 180mm PNC 206249
- Verlengpijp voor olie afvoer voor 15 liter friteuse PNC 206301
- Zijdelingse handvaten (rechts en links) PNC 206307
- LEUNSTANG, ACHTER 800 mm, MARINE PNC 206308
- Deur voor open onderstel PNC 206350
- Basisstructuur voor poten of wielen - 400mm (700/900XP) PNC 206366
- Basisstructuur voor poten of wielen - 800mm (700/900XP) PNC 206367
- Basisstructuur voor poten of wielen - 1200mm (700/900XP) PNC 206368
- Basisstructuur voor poten of wielen - 1600mm (700/900XP) PNC 206369
- Basisstructuur voor poten of wielen - 2000mm (700/900XP) PNC 206370
- Rugpaneel - 600mm (700/900XP) PNC 206373
- Rugpaneel - 800mm (700/900XP) PNC 206374
- Rugpaneel - 1000mm (700/900XP) PNC 206375
- Rugpaneel - 1200mm (700/900XP) PNC 206376
- Basisframe voor opstelling poten of wielen (600mm) PNC 206431
- 2 zijpanelen voor monobloc uitvoeringen PNC 216000
- Mand voor 15 liter friteuse (standaard bijgeleverd) PNC 921691
- 2 halve manden voor 12, 14 en 15 liter friteuse PNC 921692
- Aftap reiniger voor 15liter friteuse PNC 921695
- Bodemplaat gepaneerde producten voor 15liter friteuse PNC 921696

Front aanzicht

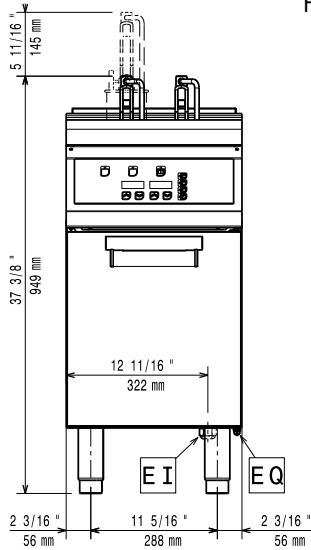

Zij aanzicht

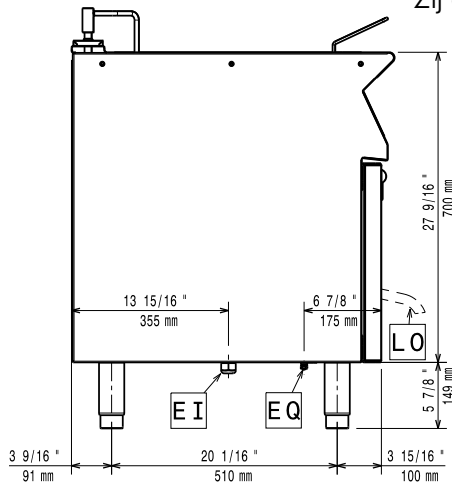

EI = Elektrische aansluiting  
 EQ = Equipotentiaal schroef

Boven aanzicht

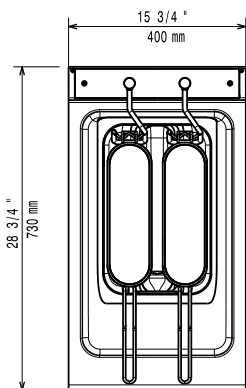

## Elektrisch

### Voltage:

380-400 V/3N ph/50/60 Hz

371083 (E7FRED1GFP)

### Totaal vermogen:

ISO 9001; ISO 14001 kW

## Algemene Gegevens:

Effectieve kuip afmetingen, breedte:

240 mm

Effectieve kuip afmetingen, hoogte:

505 mm

Effectieve kuip afmetingen, diepte:

380 mm

Kuip capaciteit:

13 lt MIN; 15 lt MAX

Thermostaat instelling:

105 °C MIN; 185 °C MAX

Gewicht, netto:

59 kg

Transport gewicht:

68 kg

Transport hoogte:

1140 mm

Transport lengte:

480 mm

Transport breedte:

820 mm

Transport volume:

0.45 m<sup>3</sup>

[NOT TRANSLATED]

N7FE1